

Необходимые инструменты:

Цанговый нож со сменными лезвиями, пинцет, плоскогубцы, кусачки, надфили, набор сверел 0,3-1мм, паяльник с регулятором.

Необходимые материалы:

Столярный клей, цианокрилатный клей (супер-клей), наждачная бумага.

ВНИМАНИЕ!

Набор не рекомендуется детям младше 14 лет.

При работе с режущими инструментами требуется наблюдение взрослых.

Будьте осторожны при использовании цианокрилатного клея!

Детали следует отделять от пластины ножом. Не отделяйте сразу все детали от пластин, только по мере необходимости.

Места среза деталей зачистите ножом или наждачной бумагой.

С видимых торцов деталей рекомендуется удалить нагар.

Сборку модели производите согласно инструкции. Для удобства каждая деталь обозначена индексом, соответствующему индексу пластины.

ВНИМАНИЕ!

Расшифровка условных обозначений



Вспомогательный знак, когда детали требуется склеить между собой только в определенных местах, либо если в этапе стоит запрет на использование клея.



Запрет на склеивание (целиком в этапе сборки, либо на определенные детали)



Деталь с данным знаком требует снятие малки. Пример:

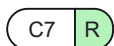
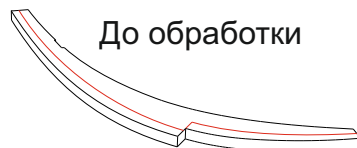

Индекс L соответствует левому борту модели, R правому. В инструкции нумеруются только детали одного борта, детали второго борта установить по аналогии.



Обозначает необходимость пайки деталей, для обеспечения нужной прочности соединения

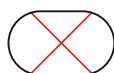

Данный элемент необходимо удалить

Пластина С

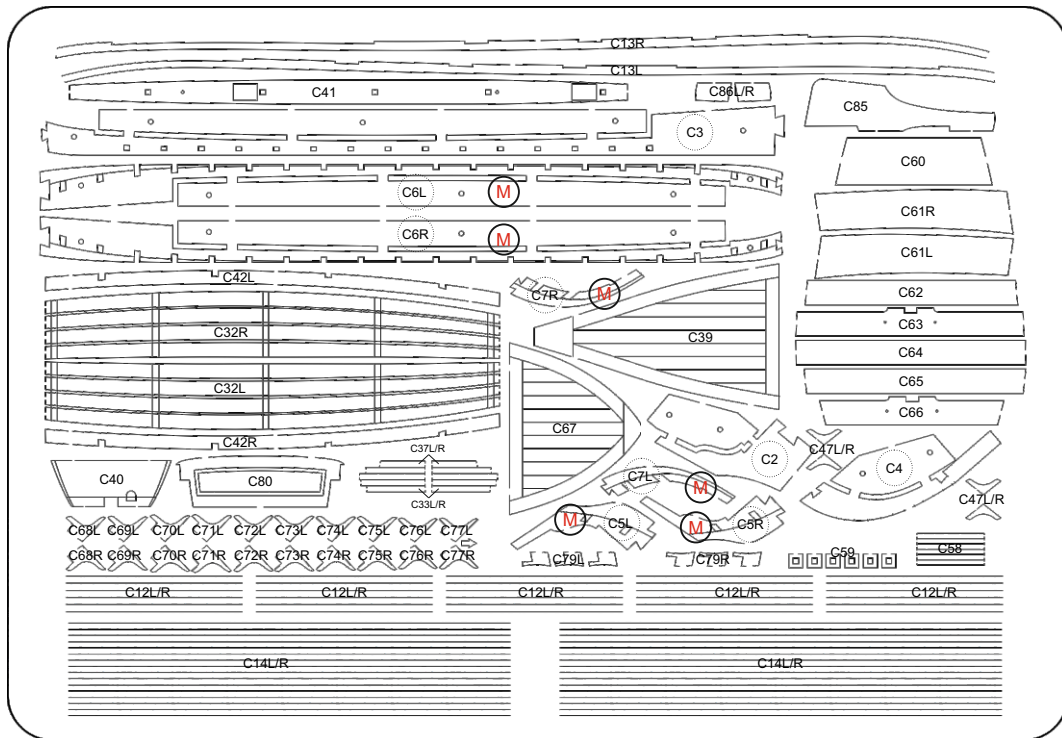

Пластина D

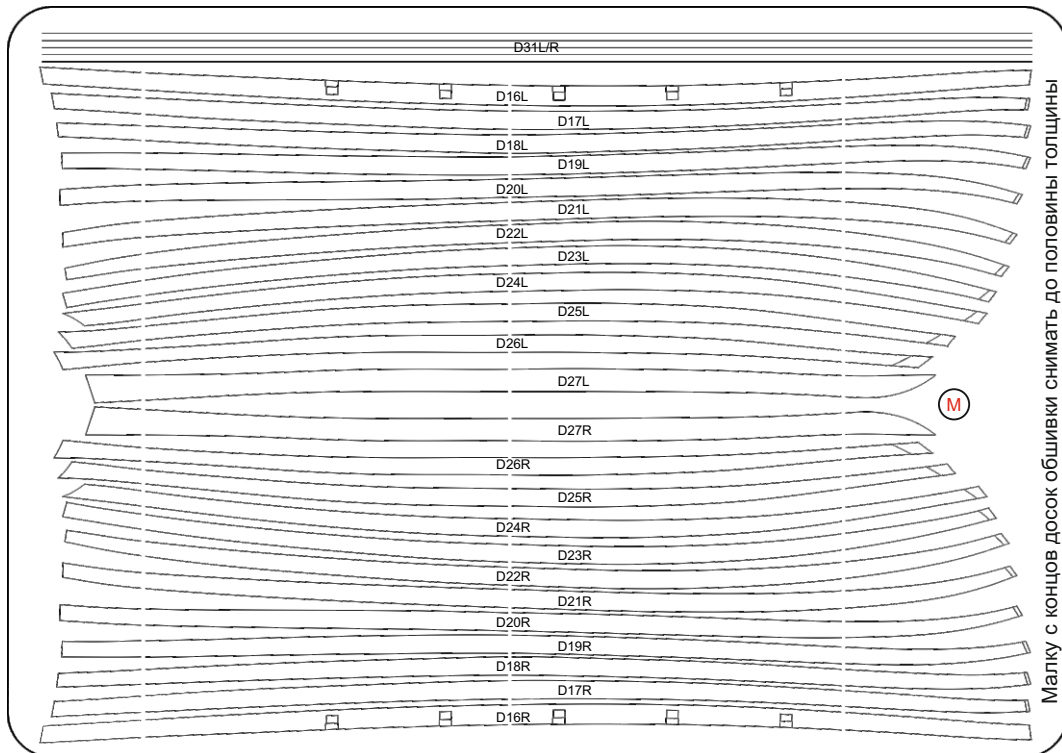

Малку с концов досок обшивки снимать до половины толщины

Пластина А

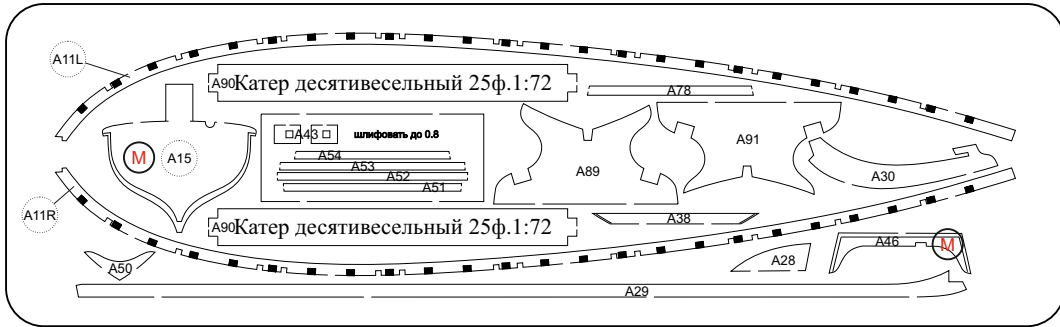

Деталь Z1

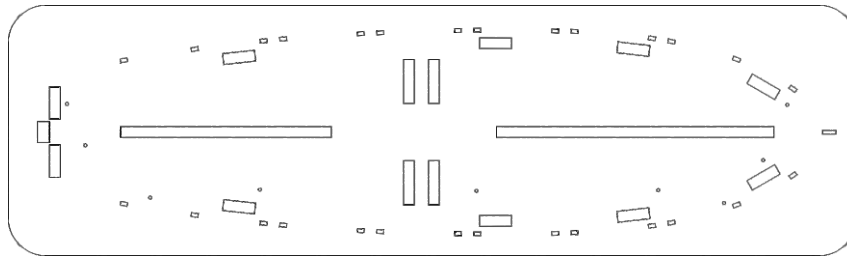

Деталь Z8

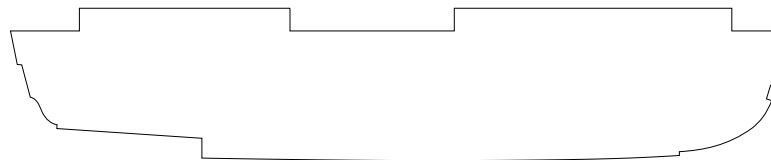

Пластина F

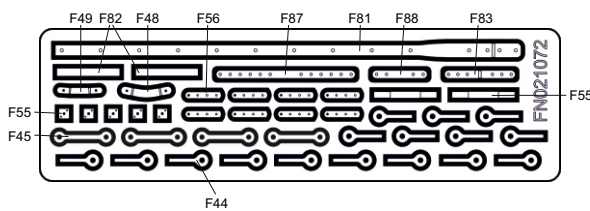

Пластина В

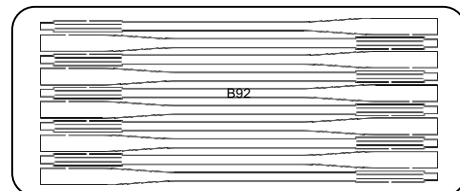

Прочие детали

№.	Материал / Material	Размер / Size	Количество / Amount
Z0.4	Проволока 0.4мм / Wire 0.4mm	40мм	1
Z0.8	Проволока 0.8мм / Wire 0.8mm	40мм	1
Z84	Трубка 0.8мм	2мм	1
Z9L	Пластик	-	1
Z9R	Пластик	-	1
Z10L	Пластик	-	1
Z10R	Пластик	-	1

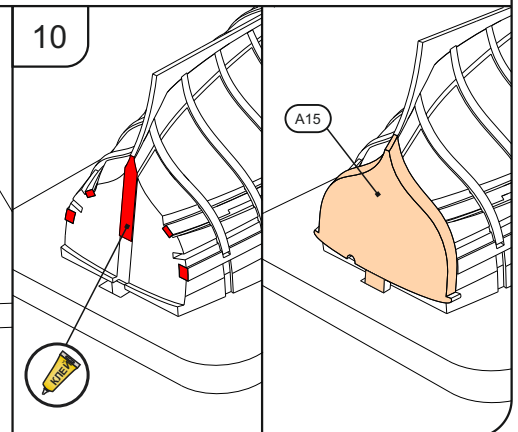
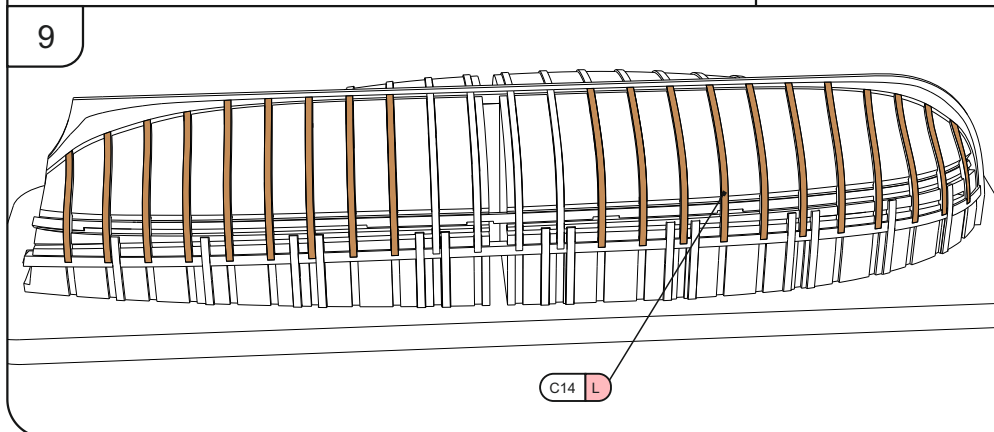
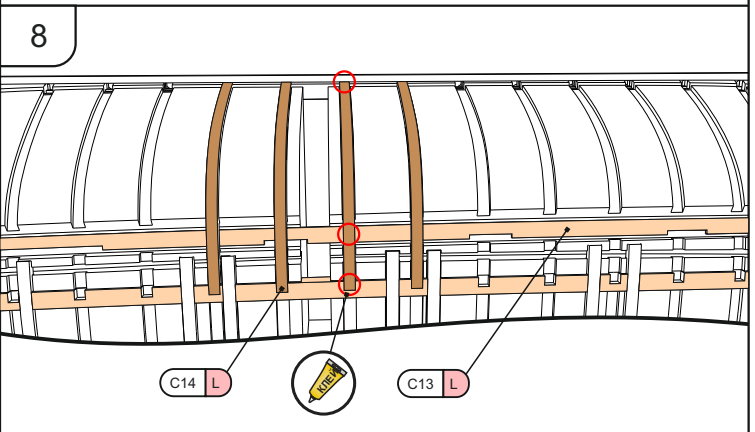
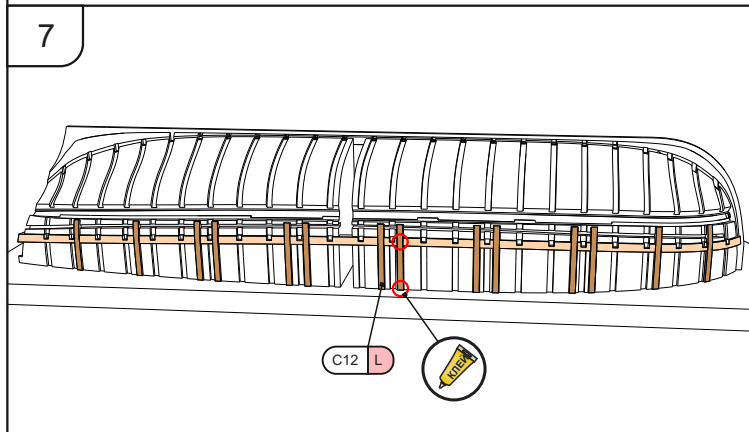
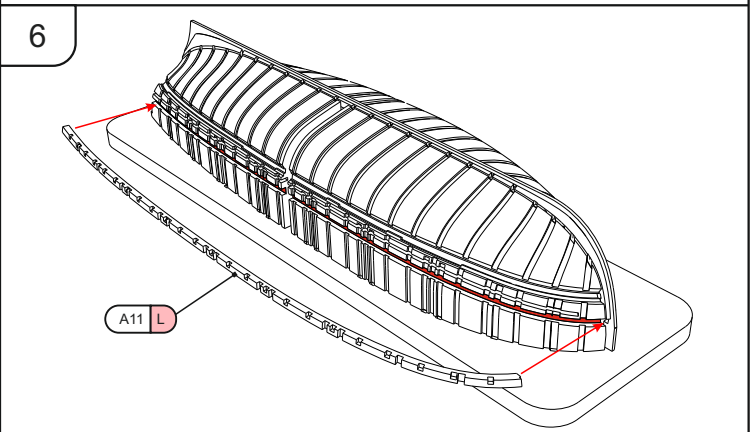
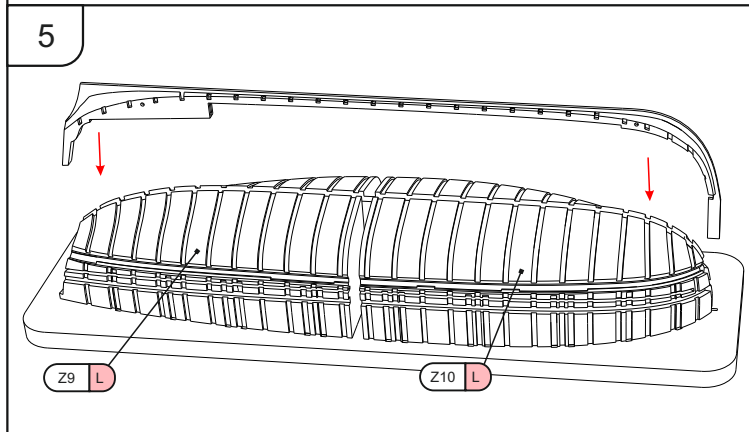
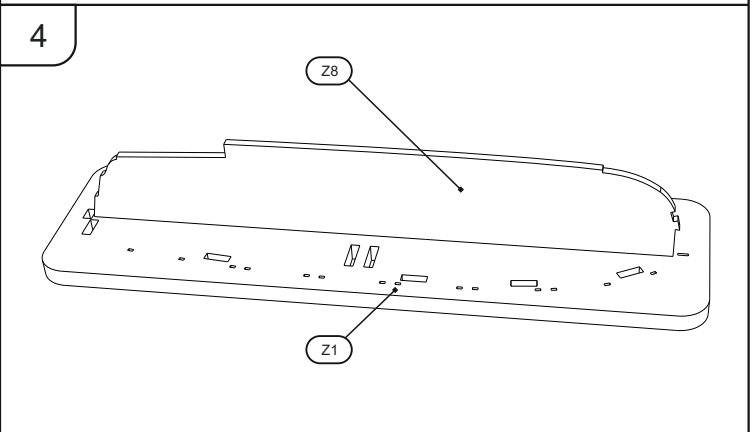
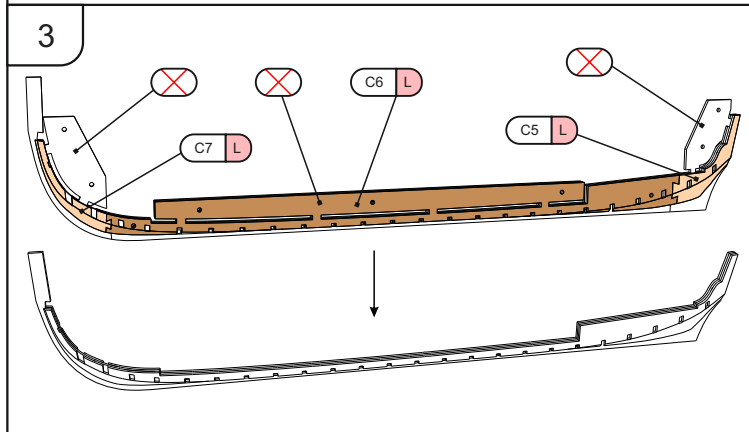
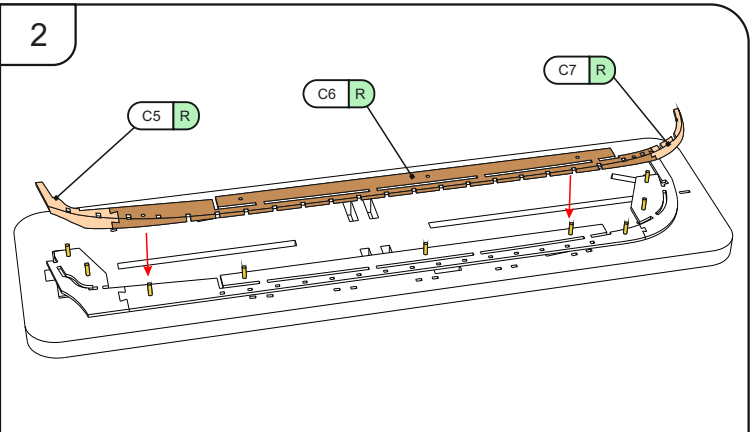
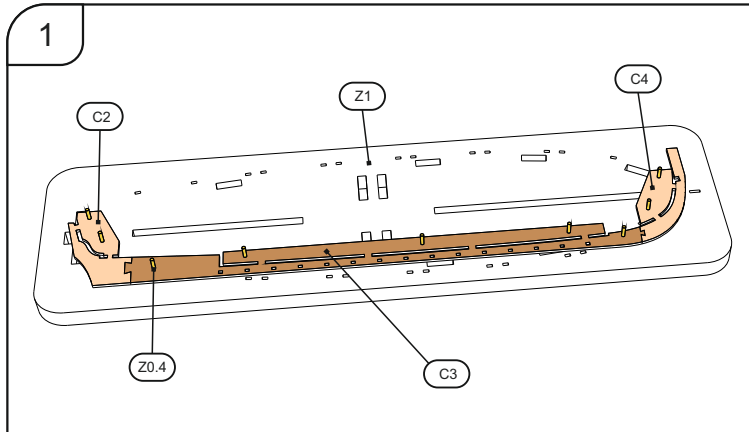

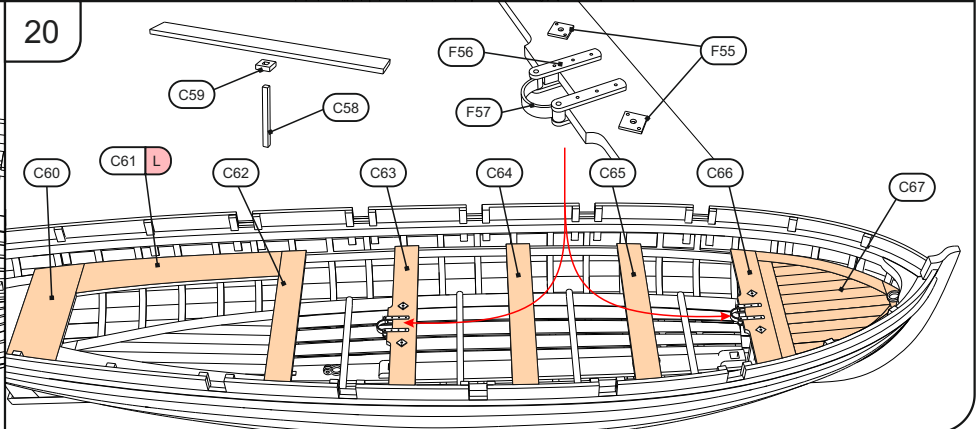
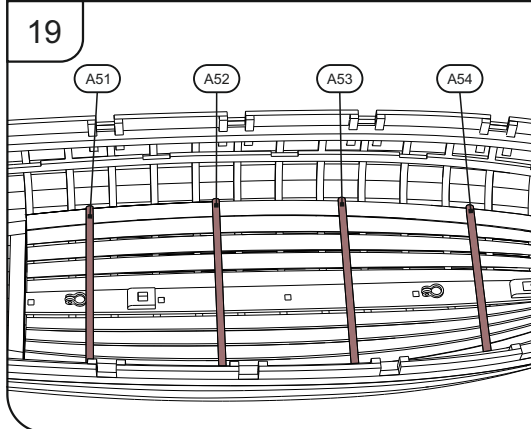
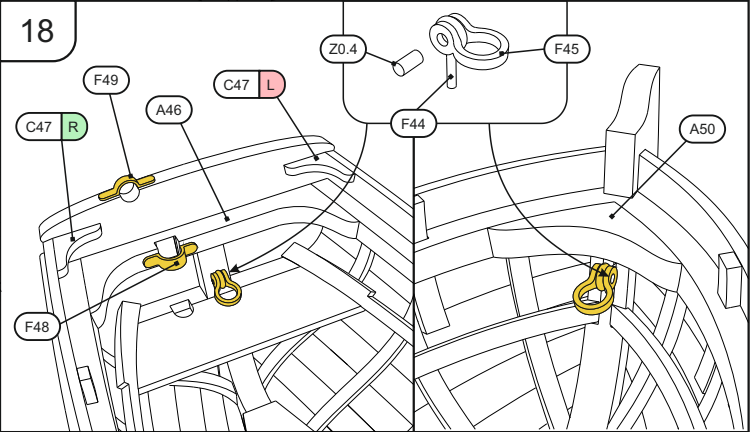
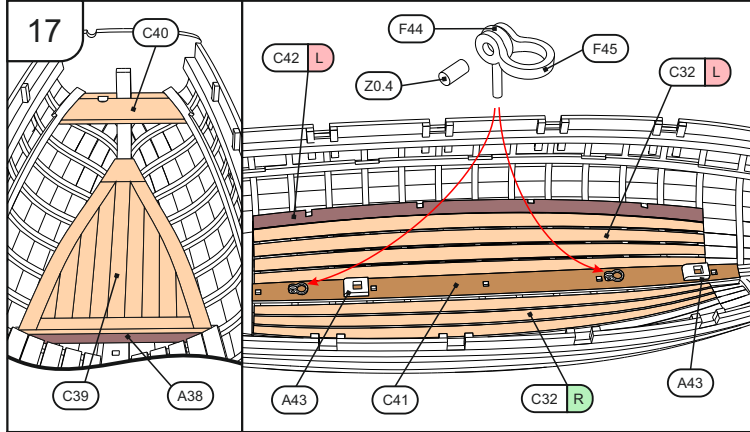
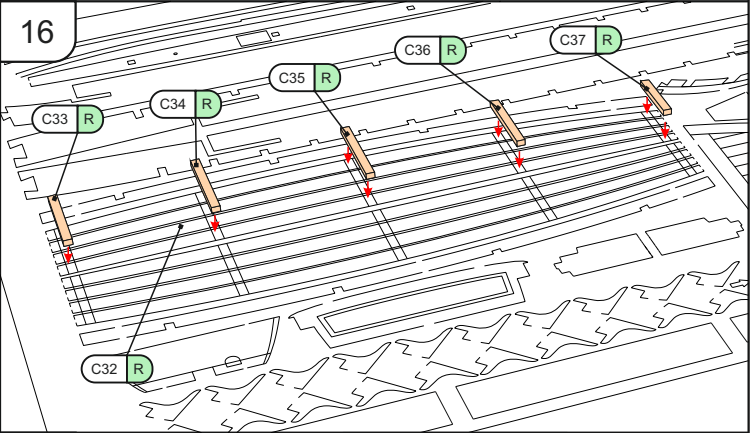
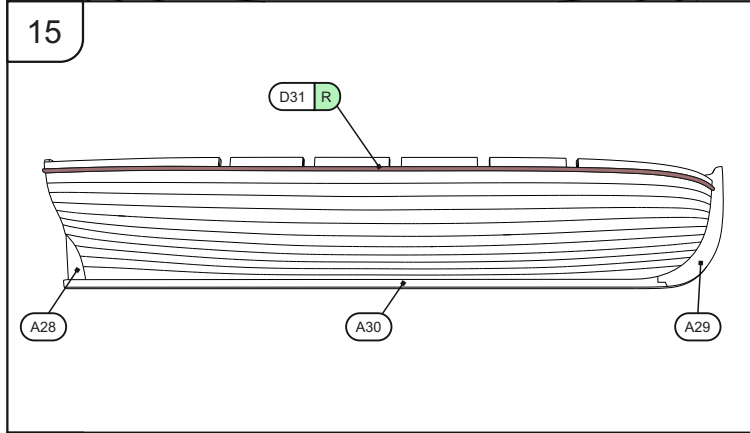
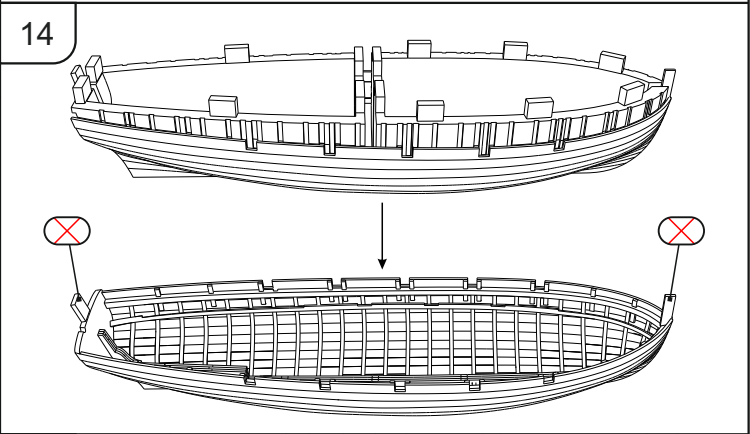
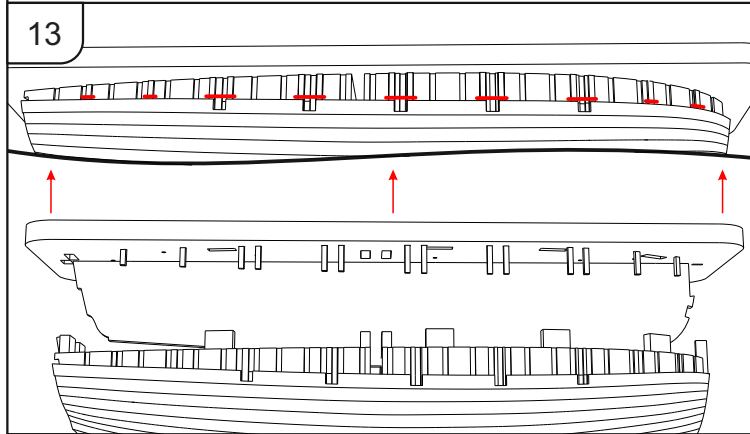
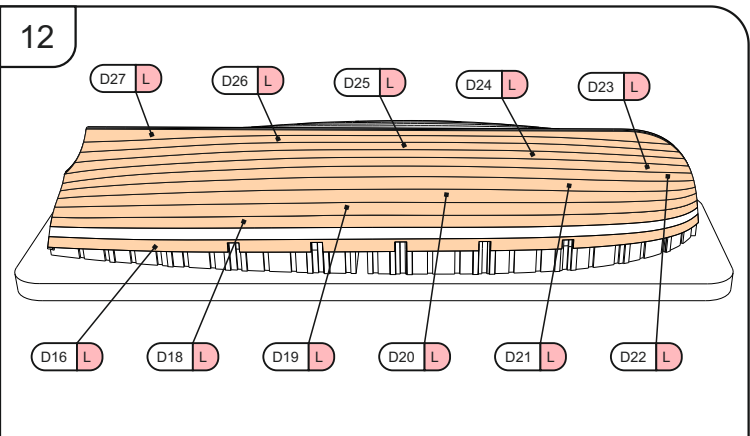
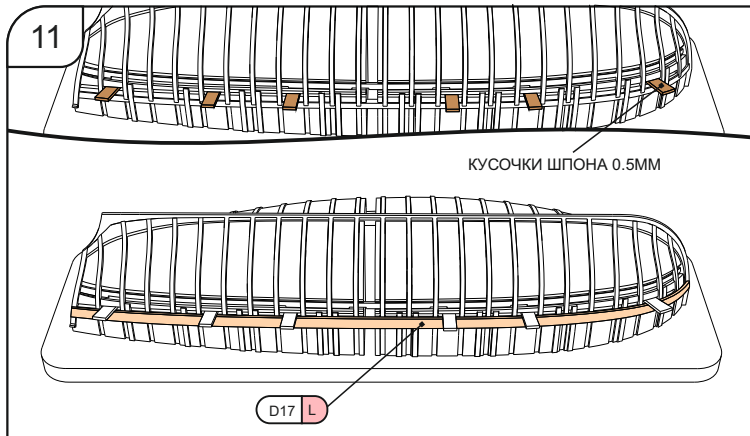

21

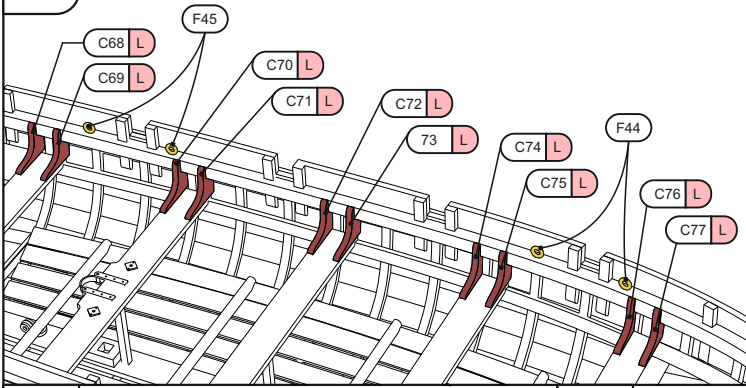

22

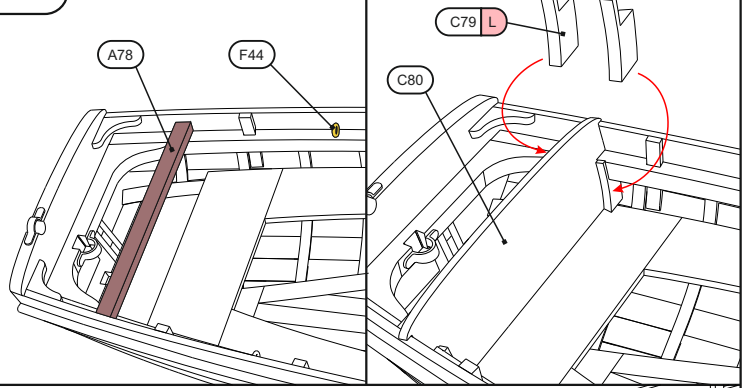

23

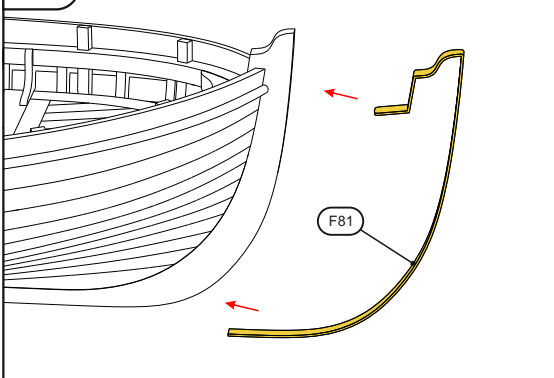

24

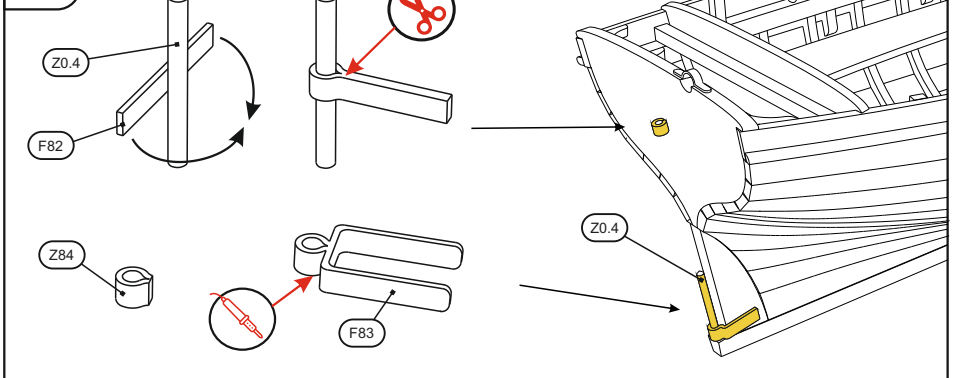

25

M1:1 Z0.8

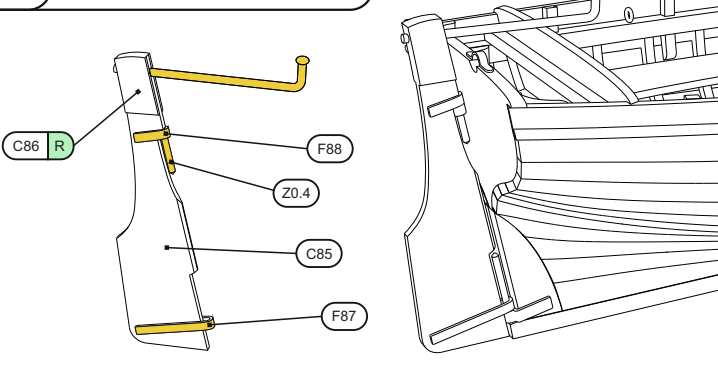

26

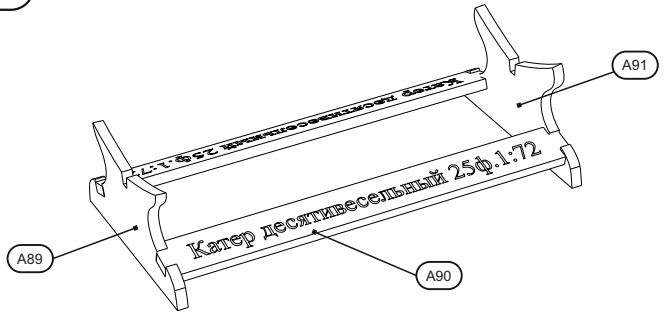

27

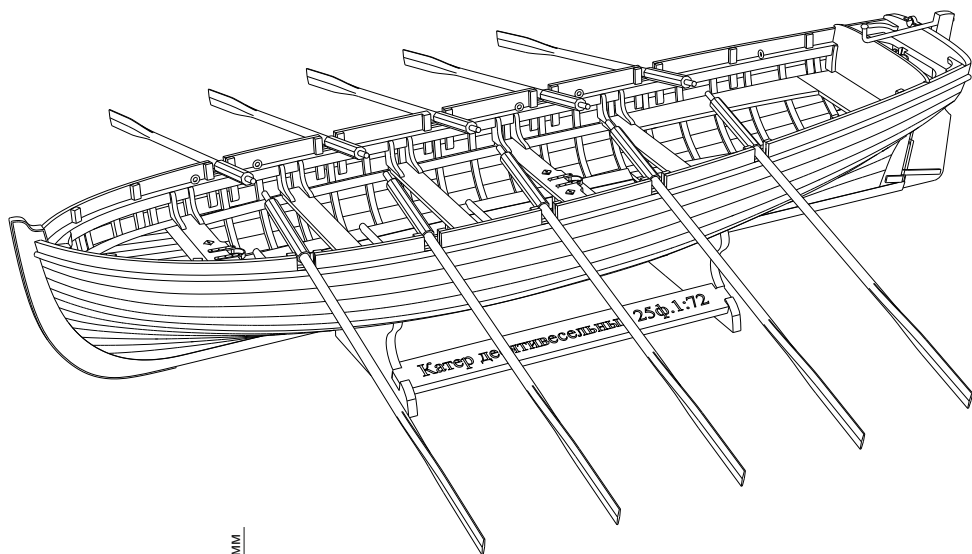

M2:1

